

# Exposició

Visita lliure

# El Born CCM

elbornculturaimemoria.cat

@elbornccm



# L'abric de les ruïnes

Del 16 de juny al 3 de setembre de 2023



**EL BORN  
CCM**

Ajuntament de  
Barcelona



“Si de los humanos la voz se puede esparcir  
Desde aquí hasta el fondo de los infiernos,  
Sean a mi grito los abismos abiertos,  
Tanto como desde abajo me podáis oír.  
Tres veces cerniendo bajo el velo de los cielos  
De vuestras tumbas la vuelta devota,  
En alta voz tres veces os llamo:  
Invoco aquí vuestro antiguo furor,  
Entre tanto que con santo horror  
Voy cantando vuestra gloria más bella.”

(Joachim du Bellay: *Les antiquités de Rome*. Traducció de Jerónimo Martínez Cuadrado)

Per què ens esforcem tant a preservar ruïnes del passat com a ruïnes, tal com s'alcen tot just de terra, amb totes les seves ferides acuradament mantingudes com ferides sagnants?

Que potser es tracta d'un plaer sàdic, d'actes de contrició, d'un pervers gust pel que està mutilat, d'una lliçó sobre la barbàrie per a les generacions futures, o tan sols és la constatació assumida del trànsit i la fugacitat de les obres humanes, que remetent a àvids imperis o a comunitats anònimes?

“L'abric de les ruïnes” és una exposició sobre alguns esforços moderns i contemporanis per preservar el llegat del passat tal com apareix quan es desenterra i surt a la llum —siguin quines siguin les intencions, confessables o no, lluminoses o fosques, educatives o rancoroses, i el gust artístic que en guia la preservació i la contemplació—. Preservar implica abrigar: construir

sostres protectors que mantinguin viu el record del que va ser, tal com emergeix avui.

Una selecció de projectes arquitectònics internacionals construïts, des dels anys trenta i sobretot al segle XXI, s'enfronten al problema d'aixecar-se sobre el que ha caigut per protegir-ho, per mantenir la imatge d'una ruïna, ja no entesa com un ens destruït, sinó com una obra que ha adquirit una naturalesa nova, en què les ferides ja formen part de la personalitat i la gràcia d'unes construccions que manifesten enteresa i que, potser, no cridarien l'atenció si estiguessin senceres.

El Born Centre de Cultura i Memòria apareix, així, com el lloc adequat per reflexionar sobre la nostra tortuosa relació amb el passat i sobre la noció mateixa de passat (d'allò memorable).

## ● L'abric de les ruïnes

○ Del 16 de juny al 3 de setembre de 2023

### LÍNIES (CONTORNS)

Tenir cura de les ruïnes ajuda que evocuin el que van ser, allò que el temps i la mà de l'ésser humà han enderrocat. Algunes intervencions suggereixen, mitjançant les fines línies que proporcionen unes simples armadures metàl·liques, els contorns desmaterialitzats dels volums desapareguts, sense que s'hagin reconstruït. El buit, que és allò que sempre amara una ruïna, continua rondant, i aquesta és l'empremta del que van ser els edificis abans de desaparèixer.

### ESTESES (PLANS HORIZZONTALS)

El cobriment de restes arqueològiques s'acostuma a resoldre amb lones tesades i suports metàl·lics, aliens a les ruïnes, però les restes no sempre han casat amb aquests elements. S'ha resolt un problema tècnic, sense abordar-lo des de l'arquitectura. Per contra, el cobriment del cementiri paleocristià de Tarragona, d'Emilio Pérez Piñero, construït en els anys setanta del segle passat, ha sabut unir una protecció perdurable amb la lleugeresa que el joc de voltes sostingudes per fins pilars evoca, comuns núvols prims que ocupen un cementiri poblat d'ànimes flotants.

### VOLUMS

Als jaciments arqueològics sovint els manca una dada essencial: la tercera dimensió. Les restes arqueològiques apareixen en planta. Són traces inscrites en la terra. La seva interpretació pot ser incerta. En alguns casos, els cobriments imiten aquest buit. Els contenidors produeixen la il·lusió que les restes s'han deixondit.

Es torna a marcar una nítida frontera entre l'exterior i l'interior. Però aquests cobriments no són una recreació mimètica de les construccions desaparegudes. Els interiors no solen presentar particions, només lleugeres passarel·les que sobrevolen les restes. Tot i així, la tercera dimensió que introdueix el cobriment produeix la il·lusió que les ruïnes han tornat a la vida.

### PLANS VERTICALS (MURS I TANCAMENTS)

Als éssers humans ens fascinen les coves. Les dotem d'una aura sagrada. La protecció de restes arqueològiques dipositades a l'interior de les muntanyes és diferent dels exemples anteriors. En aquests casos hi domina la verticalitat. El cobriment esdevé un mur que protegeix físicament i visualment les restes arqueològiques i va amb compte de no fondre-s'hi ni de ferir visualment l'entorn com si fos un pegat.

● *Taller de Peter Zumthor:*  
Cobriment de les ruïnes de les termes romanes  
(Coira, Suïssa, 1985-1986)

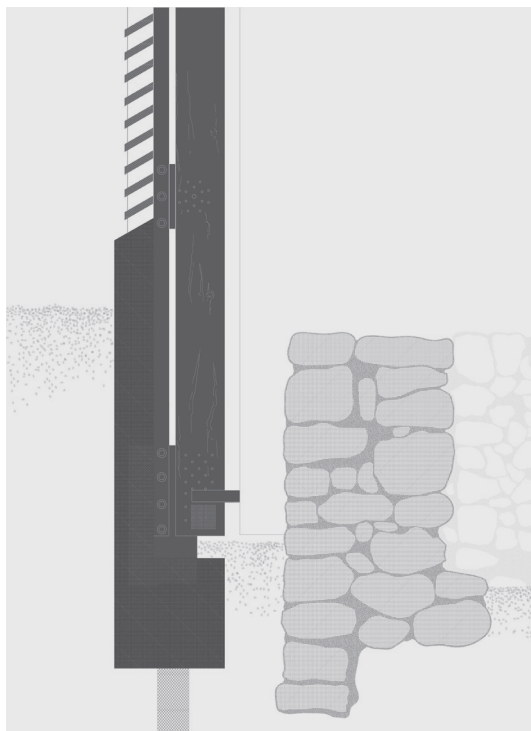

Suïssa no és un país gaire conegut pels seus jaciments romans, i les ruïnes de les modestes termes de Coira/Chur (s. I dC) no en serien una excepció, si no fos pel seu cobriment. Ubicat en una perifèria industrial, entre naus sense interès arquitectònic, aquest cobriment juga amb el present i el passat. La coberta evoca tant una fàbrica com un edifici termal, sense confondre's amb cap dels dos: tots dos són construccions sense obertures. Però, de nit, la llum es filtra a través d'unes lamel·les de fusta i de claraboies. El cobriment, les escales d'accés, les passarel·les i les escales metàl·liques interiors que, penjades del sostre, sobrevolen les estances, tot just descansen en les ruïnes.

● *Carles Enrich Studio:*  
Protecció de les ruïnes del castell de Jorba  
(Jorba, Catalunya, Espanya, 2019-2020)

Els jaciments arqueològics s'enfronten a dos problemes: els moviments de terra componen un nou paisatge, i els elements constructius o ornamentals es dispersen en noves construccions. La protecció dels murs d'una capella clàssica al castell medieval de Jorba (s. X) juga amb aquestes dues realitats. La terra excavada ha servit per compondre un camí d'accés i una terrassa, i les pedres caigudes s'han reutilitzat per pavimentar, de manera que s'ha alimentat l'edifici amb les seves pròpies restes. Un cobriment translúcid reversible, sostingut per bigues de fusta a tall d'arcbotants que evocuen un espai sagrat, aixopluga uns frescos de la intempèrie.

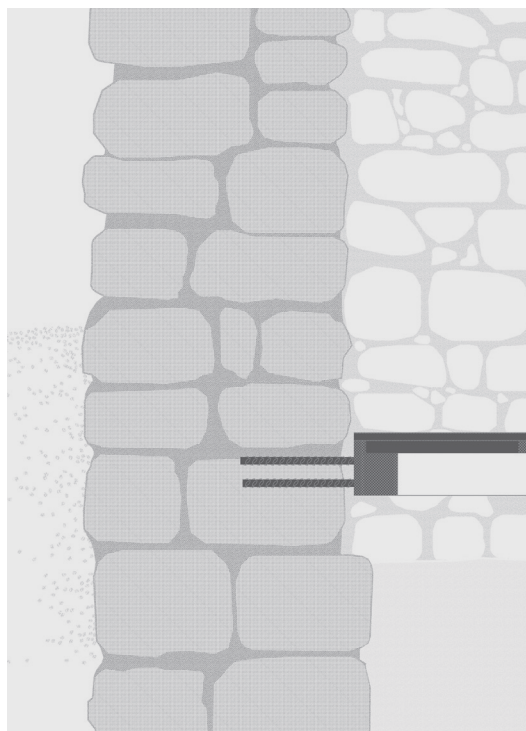

● *Dimitris Pikionis:*  
Camins per l'Acròpolis i el turó de les Muses  
(Atenes, Grècia, 1954-1958)

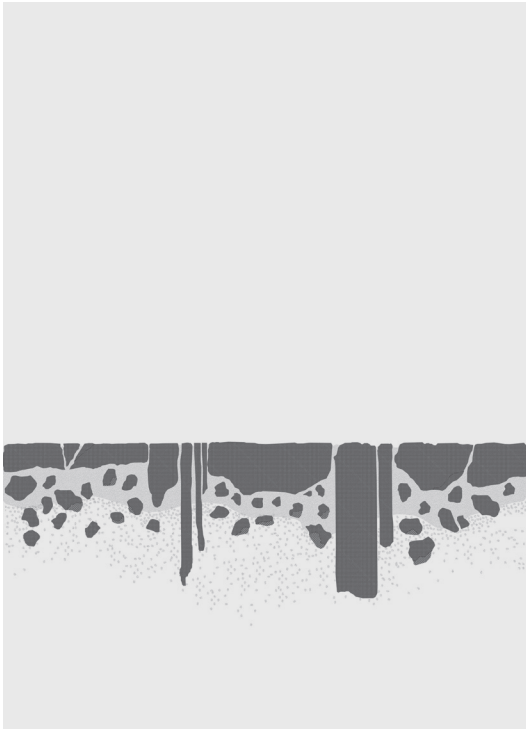

Les pedres no tenen una única vida. Un cop s'han esvanit els edificis, per la incúria del temps o dels éssers humans, poden ser els carreus de noves construccions. Tornen a tenir sentit. La rehabilitació de l'Acròpolis (s. V aC) i del turó de les Muses d'Atenes va exigir l'arrasament de barris modestos. Les cases havien estat construïdes amb lloses i plaques reutilitzades, de la Grècia antiga i romanes, fins i tot. L'arquitecte Dimitris Pikionis (1887-1968) va compondre uns corriols amb mosaics de pedres antigues, perfectament enfilades, una catifa de marbre polit pel temps i va retornar la dignitat a una acrópolis arruïnada i a unes construccions menystingudes.

● *Martino Pedrozzi i estudiants de l'Acadèmia d'Arquitectura de Mendrisio:* Recomposicions  
(Monte Luzzone, Suïssa, 2019)

Les valls alpines ja no són llocs habitats generalment. Les modestes construccions ubicades als pendents de les muntanyes decauen, les pedres s'escampen i les traces es desdibuixen. En una vall de Ticino (Suïssa), Martino Pedrozzi i els seus estudiants recullen les lloses dels antics edificis i les recomponen dins del perímetre original de cada arquitectura, i generen volums compactes de pedra. Tòtems d'un temps que va ser.



● *Savioz Fabrizzi Architects:*  
Cobriments de les ruïnes de l'abadia de Saint Maurice  
(Saint Maurice, Suïssa, 2010)

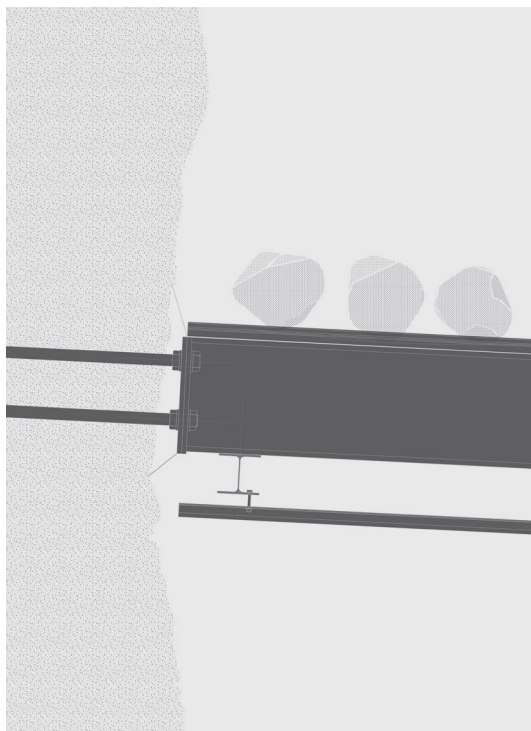

La protecció no és només física sinó també màgica. Així com la màgia opera homeopàticament, causant-ho abans de temps per poder neutralitzar-ho, el cobriment —que té la finalitat de defensar les restes de l'abadia, fundada a finals de l'Imperi romà (s. VI dC), de la caiguda de pedres del penya-segat als peus del qual s'ubica— consisteix en una malla esquitxada d'esquerdes, entre les quals es filtra la llum. La caiguda de pedres, que va ser la causa de la ruïna de l'abadia, ara la protegeix i reafirma la capacitat del recinte sagrat de sobreposar-se a la maledicció. Les pluges de pedra solien ser la manifestació de la còlera divina en l'Antic Testament. Però ara un filtre gairebé invisible s'interposa eficaçment a l'execució de la ferotge condemna.

● *Oton Jugovec:*  
Cobriments de les restes de l'església medieval de Gutenwerth  
(Otok Pri Dobravi, Eslovènia, 1970-1971)

Les ruïnes són invisibles. Tot just unes traces reenfoncades que dibuixen la silueta de la planta de l'església medieval en una planura somorta sense fites naturals que cridin l'atenció. La protecció que va construir l'arquitecte eslovè Jugovec (1921-1987) fixa les restes no només en l'entorn de camps conreats sinó també en la pupila dels habitants. Un sostre a dues aigües, amb una estructura de fusta suportada per dos pilars cilíndrics centrals, també de fusta, roba la vista de les restes i, alhora, les realça. El sostre es confon amb les cases i els graners propers i hi relaciona les ruïnes del temple.

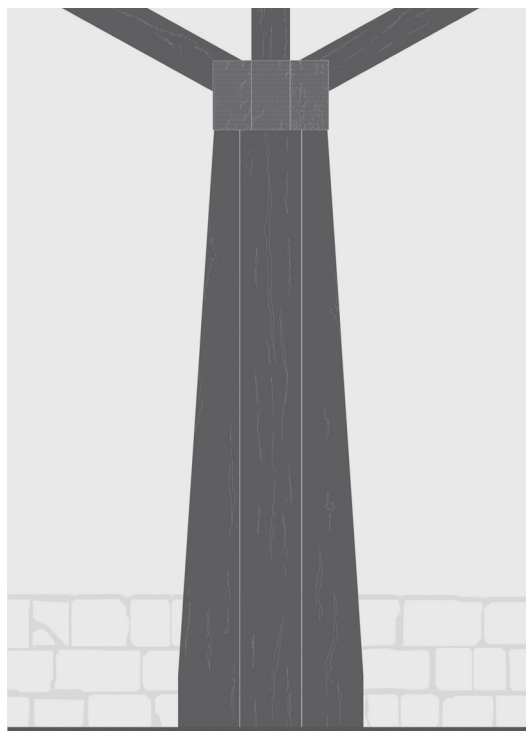

- **Emilio Pérez Piñero: Cobriment de la necròpolis paleocristiana de Tarragona (Tarragona, Catalunya, Espanya, 1970-1973)**  
Acabada per José María Pérez Piñero

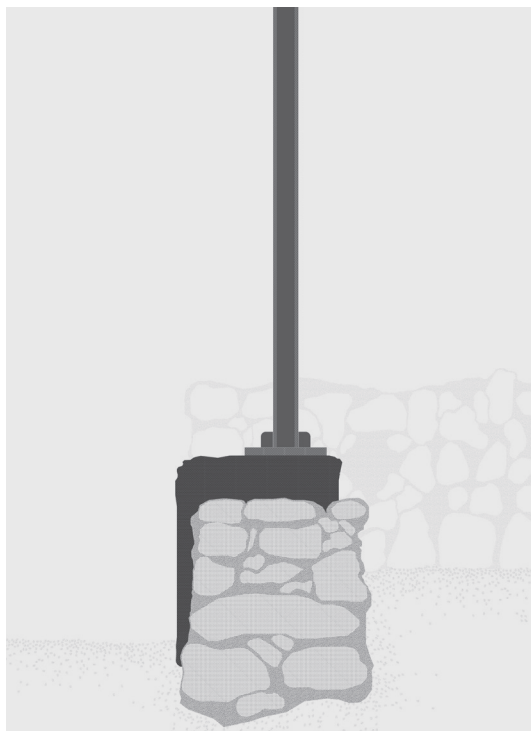

Les voltes bufades són el resultat de la secció d'una semiesfera per quatre plans verticals que recolzen en els costats del quadrat en què s'inscriu la base circular de la volta. La denominació anglesa "volta de vela" (*sail dome*) és més evocadora: una membrana, gairebé una tela —les voltes bufades també es coneixen com a "voltes de mocador"— tesada pel vent, per una alenada; la vela de la nau de l'últim viatge dels esperits de la necròpolis. Aquestes voltes recolzen en quatre pilars d'acer suportats per pilastres de formigó que eviten compartimentar el jaciment i gairebé no afecten les tombes. Una coberta de fibrociment —substituïda des d'aleshores per policarbonat que filtra la llum— protegia dels rajos solars. Abandonats durant decennis, el jaciment i el seu cobriment s'estan rehabilitant.

- **A3GM: Protecció del jaciment romà de Clunia (Burgos, Espanya, 2007)**

Un únic i lleuger element pla, que es plega, s'estén i ascendeix, defineix i defensa el jaciment romà de Clunia (s. I dC): unes lamel·les de fusta, separades entre si, a tall de tancament vertical, componen un volum que recorda una mansió romana i que acull un mosaic, i deixa passar la llum i suggereix l'obertura de l'estança a un espai exterior (un jardí). Després, les lamel·les s'estenen per terra, obren passos, delimiten les àrees residencials, comercials i sagrades, i condueixen als esglaons del podi —reconstruït amb carreus del jaciment reaprofitats— del temple principal de la ciutat, convertit en un mirador.

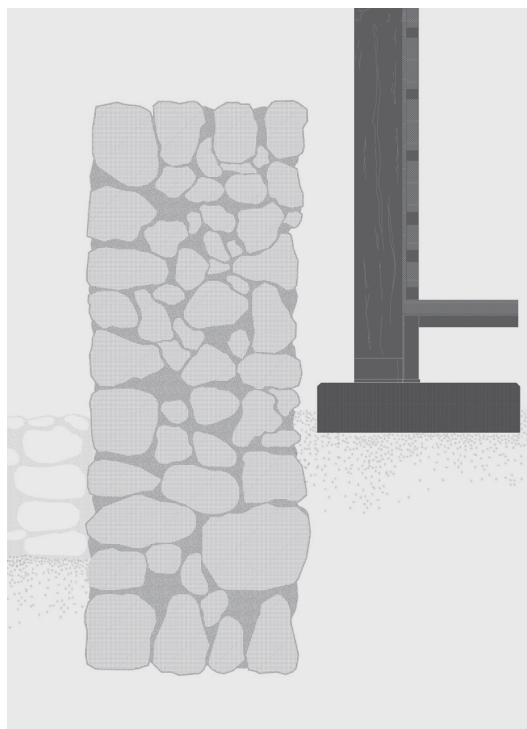

● **Frederick Law Olmsted Jr.:**  
Cobriment de les ruïnes de Casa Grande  
(Parc Nacional, Arizona, EUA, 1932)

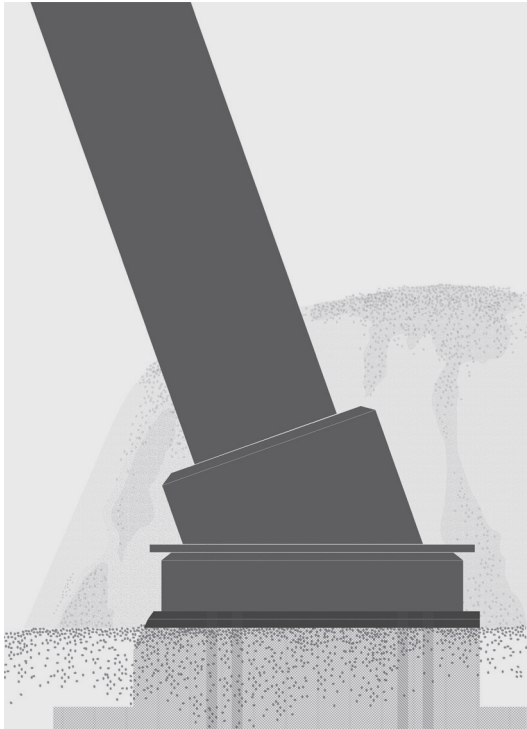

El sud dels Estats Units d'Amèrica, a més del passat colonial espanyol i francès, alberga restes de cultures natives anteriors a la colonització. Casa Grande és una de les ruïnes més conegudes i emblemàtiques: un observatori astronòmic del segle XIII, de quatre pisos, de diverses tribus del desert de Sonora (Arizona), orientat d'acord amb els punts cardinals i apuntant a la constel·lació d'Orió; per les obertures de la part de dalt dels murs es filtra el sol del solstici i de l'equinocci. Com que és un lloc molt degradat, a causa del material (tova), l'enginyer Frederick Law Olmsted Jr. (1870-1957) va esbossar la sostrada que encara es manté avui i que substitueix una primera teulada de quatre aiguavessos, de fusta. La protecció no va agradar en el moment a causa del seu impacte. Avui, les ruïnes no es conceben sense aquest insòlit pal·li que les corona i evoca una piràmide ameríndia.

● **Erik Thorkildsen (amb Michael Dennis & Associates):**  
Cobriment de les termes gregues de Morgantina  
(Morgantina, Itàlia, 2009)

Un cobriment no és només una protecció contra les inclemències físiques sinó també contra l'oblit i la incapacitat d'interpretar les ruïnes. El cobriment de les termes gregues de Morgantina (s. V aC), a la Magna Grècia (Sicília), respon a aquest doble desafiament. La planificació i l'orientació de la trama de la ciutat de Morgantina seguia la línia de les serralades muntanyoses properes. Les termes, cobertes per una volta, es coronaven amb una cúpula, totes dues de maó. La seva protecció, una teulada a quatre aiguavessos amb un pendent lleu sobre el qual destaca un segon cobriment central més elevat, s'inspira en el perfil de les muntanyes i en l'orientació de la trama urbana.

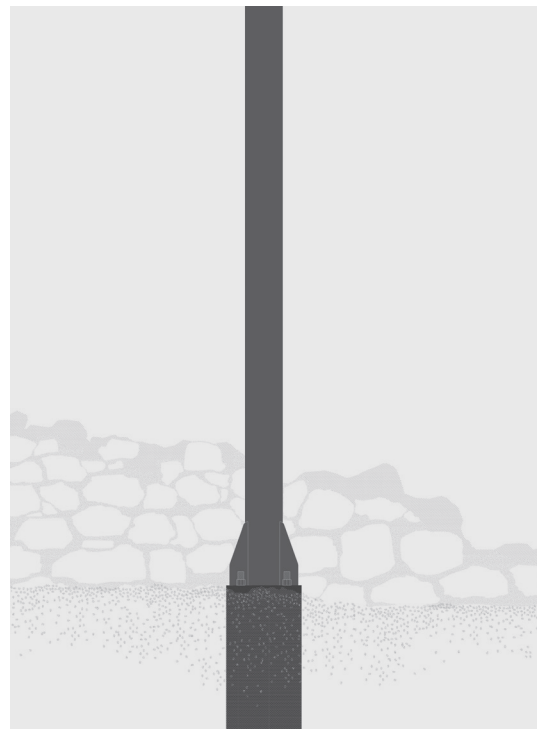



● **AIX Arkitekter:** Cobriment de les ruïnes de l'església vikinga de la Granja Kata a Varhem (Varhem, Suècia, 2017)

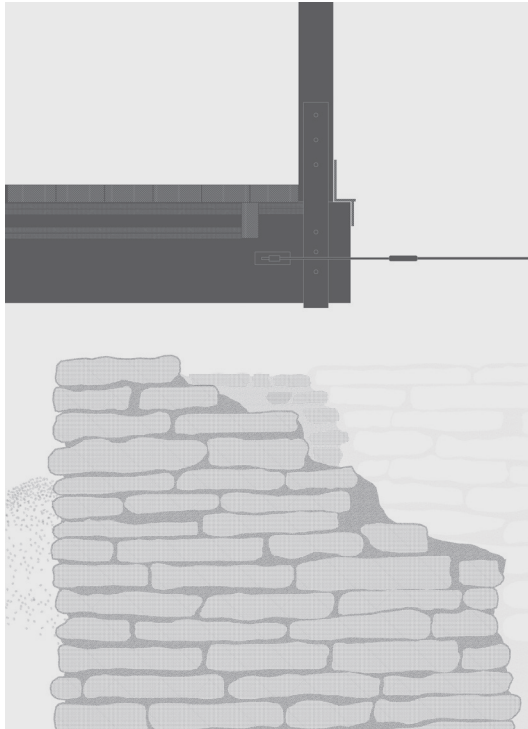

De lluny, una capella destaca dalt d'un turó, al mig d'un bosc, i als seus peus s'estenen les àmplies ruïnes d'una abadia medieval (s. XIII). En apropar-se, es descobreix que la capella és un simple cobriment, gairebé suspès, recolzat en pilars de fusta de poca alçària i que protegeix la cripta de l'alta edat mitjana, així com unes tombes ubicades a l'interior. El sostre a dos aiguavessos, amb un pendent pronunciat, i, a l'interior, el complex joc de bigues de fusta que sostenen la coberta, convoquen la imatge d'una església vikinga. Un recorregut elevat al voltant de les ruïnes, puntuat per dades gràfiques i escrites, permet entendre les traces preservades.

● **LAB/PAB:** Cobriment de les ruïnes de la vil·la romana d'El Vergel (San Pedro del Arroyo, Espanya, 2019)

Les visites als jaciments arqueològics solen portar a equívocs. L'absència de sostres, l'escassa alçària dels murs, la confusió entre espais interiors i exteriors, juntament amb la superposició de nivells d'ocupació, impedeixen que la persona visitant tingui una imatge coherent del que van ser les ruïnes. La protecció de les ruïnes de la gran vil·la tardoromana d'El Vergel (s. III-IV dC) resol aquesta dificultat. A un costat d'una passarel·la que recorre el jaciment, al voltant del campanar d'una ermita, dos paral·lelepípedes translúcids, que encapsulen els mosaics, recreen, de manera abstracta, els volums escampats que formaven la finca romana i faciliten la percepció del joc entre espais interiors i exteriors.

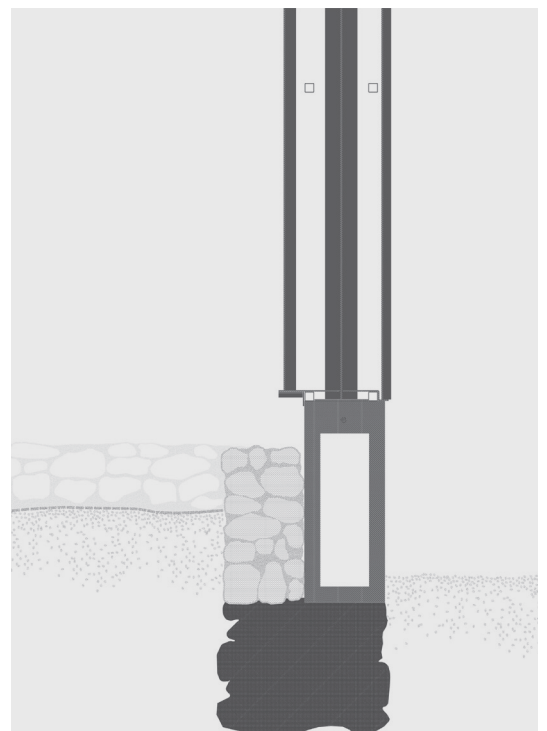

● **Carrilho de Graça Arquitectes:**  
Protecció del jaciment arqueològic de Praça Nova  
(Castell de São Jorge, Lisboa, Portugal, 2010-2012)

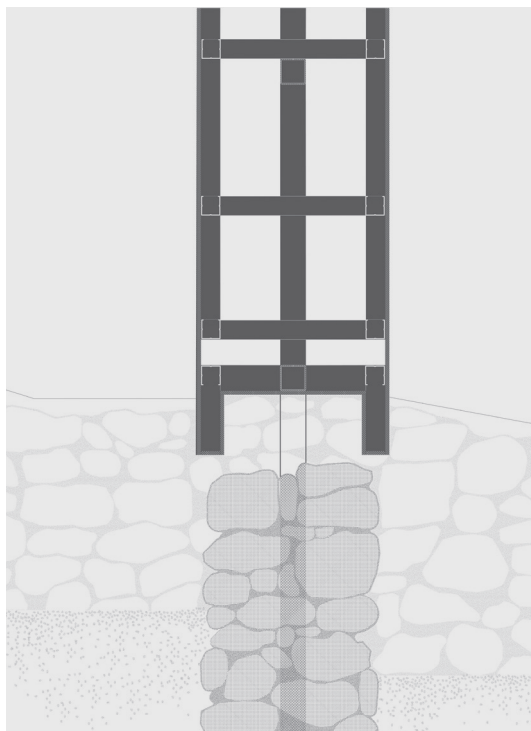

Un jaciment arqueològic és un mosaic que integra, a profunditats diferents, testimonis d'assentaments que se superposen al llarg del temps. Dalt del turó del Castell de São Jorge s'han excavat les traces dels primers assentaments de Lisboa, des de l'edat del ferro fins a la presència àrab (s. VIII aC - VIII dC). La preservació del jaciment i el cobriment d'algunes restes posa en evidència la superposició dels nivells d'ocupació. Un perímetre elevat d'acer Corten permet contemplar el jaciment. Les traces d'algunes cases islàmiques es protegeixen amb un volum que evoca la seva forma, color i organització interna, sense gairebé recolzar sobre les restes originals. Les passarel·les i escales, també d'acer, ofereixen un recorregut pel temps i l'espai.

● **Valerio Olgiati Arquitectes:**  
Accés al camí de Pearling  
(Muharraq, Bahrain, 2019)

La fortuna inicial de Bahrain, i el que va donar sentit a l'ocupació de l'espai, va ser la perillosa recollida de perles. Aquesta indústria va donar lloc a diversos emplaçaments de recollida, tractament i comerç, units per l'anomenat Camí de la Perla (s. II-XX dC), avui en desús. Un cobriment de formigó, a gran altura, sobre un "bosc de columnes", entre un temple egipci i una mesquita i inserit en el teixit urbà, compon l'accés monumental a aquest camí, convertit avui en una atracció. El sostre pla, pel qual es cola la llum a través d'obertures en la llosa de formigó, ofereix ombra i crea una plaça pública central a la ciutat, ombrívola i ventilada.

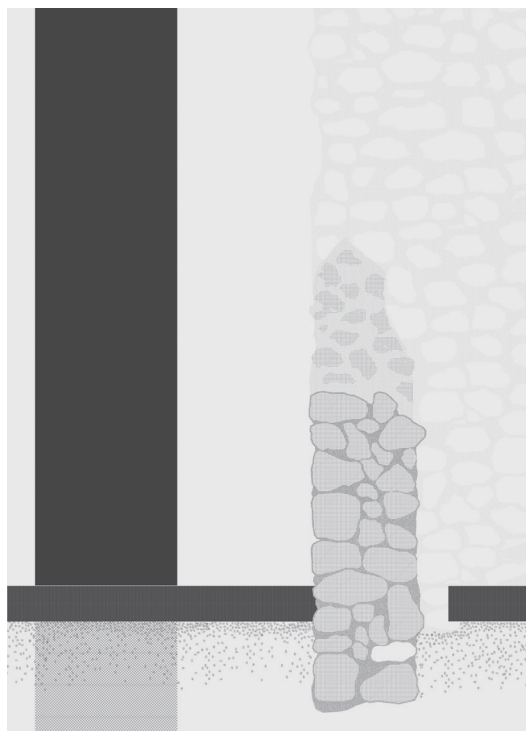

● *Toni Gironès:*  
Parc arqueològic de la ciutat romana d'lesso  
(Guissona, Catalunya, Espanya, 2008-2011)

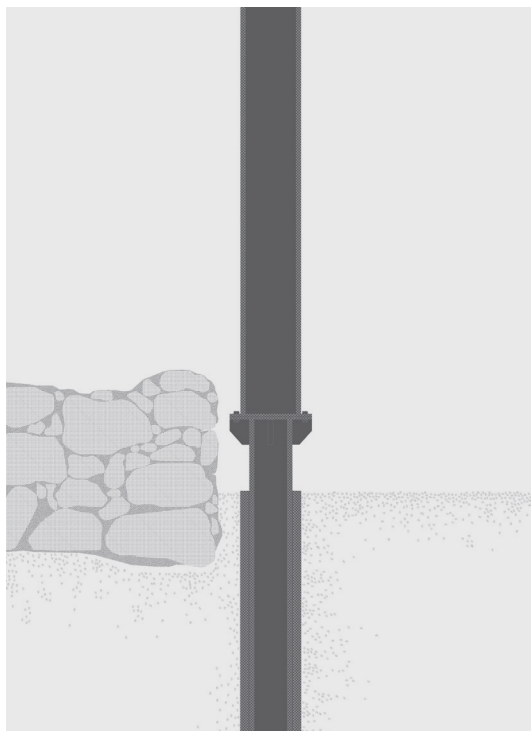

Els jaciments arqueològics aspiren a ser alguna cosa més que un sembrat de ruïnes. Volen tornar a ser una ciutat, evocada a través dels cobriments que introdueixen la tercera dimensió i doten de volum el que només són traces a terra. La intervenció de Toni Gironès, però, vol que el jaciment es percebi com el que és: un gran buit, l'ombra de la ciutat moderna propera. Els elements introduïts són mínims i fan destacar l'absència d'allò que va ser més que no pas la presència del que encara és. Unes estaques imperfectes assenyalen el traçat perdut d'una muralla, els perfils metàl·lics tracen la silueta d'un gran cub, que encapsula un buit i evoca l'esvanida presència d'una torre, mentre que unes teles esteses sobre una estructura metàl·lica suggereixen un campament temporal.

● *Juan Pablo Rodríguez Frade:*  
Cobriment de les ruïnes de la Casa d'Hipòlit  
(Alcalá de Henares, Espanya, 1999)

Un cobriment no és només un volum funcional. També pot actuar de vehicle en el temps i de creador o recreador d'un món perdut del qual només queden unes traces, de manera que facilita la relació amb les construccions actuals. En aquest cas, però, la coberta no està pensada només per protegir les ruïnes sinó també les persones visitants de la lletjor circumdant. Una vegada traspasat el llindar, s'entra en un món ordenat. La coberta crea una càpsula del temps. La persona visitant sobrevola les ruïnes per una passarel·la penjada del sostre. Les ruïnes no es perceben com un garbuix de pedres, sinó que de l'estructura de les cintres en pengen unes varetes verticals que donen una pauta al jaciment i l'ordenen visualment, a més de permetre que la persona visitant li prengui les mesures i se'l faci seu.

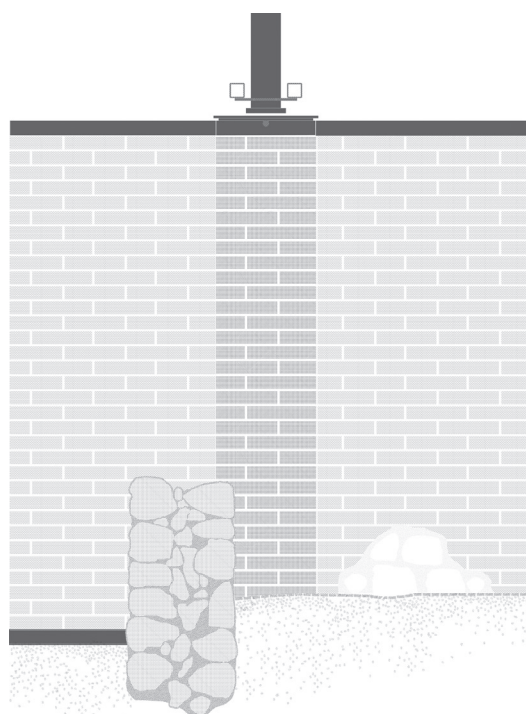

● **Franco Minissi:**  
Cobriments de la Vil·la del Casale  
(Piazza Armerina, Itàlia, 1960)

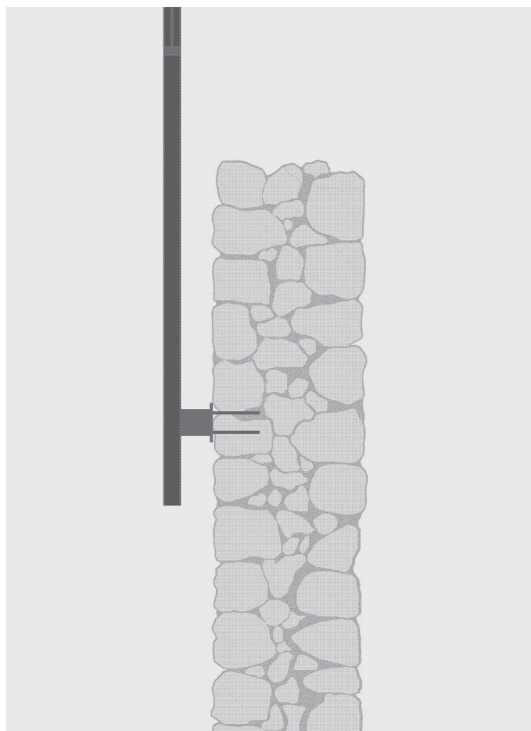

Restaurar o evocar el passat: l'arquitecte italià Franco Minissi (1919-1996) optava per l'evocació. Una intervenció en un jaciment arqueològic ha de suscitar imatges evocadores del passat, però també permetre que la persona visitant sigui conscient del temps transcorregut. Els mosaics de la vil·la imperial de Piazza Armerina (s. IV dC), a Sicília, van ser protegits per un embolcall plàstic transparent, sustentat en estructures metàl·liques lleugeres, que formaven una fina envolupant, gairebé evanescent, les formes del qual evocaven les formes massisses de la vil·la romana original i la pèrdua de materialitat. Els mosaics es descobrien des d'unes passarel·les des de les quals també es tenia una clara consciència del paisatge circumdant. Els materials de la postguerra i un manteniment deficient van arruïnar la protecció, avui molt transformada.

● **Pedrosa & Paredes:**  
Cobriments de la vil·la romana de La Olmeda  
(Palència, Espanya, 2000-2009)

Els molt complets mosaics d'aquesta vil·la agrícola tardoimperial (s. IV dC), en bon estat, se situen enmig d'un paisatge lliure d'altres construccions; són uns mosaics desproveïts de l'embolcall en el qual s'estenien. El cobriment, a més de facilitar-ne la contemplació sense fer-los malbé, gràcies a unes passarel·les de fusta suspeses i a un acurat tractament de la llum natural, filtrada per un embolcall compost per una gelosia amb una trama variable d'obertures, recrea una vil·la imperial, no només pel volum exterior massís, sinó també per l'evocació de la complexa organització espacial de la vil·la gràcies a uns panells de malla metàl·lica suspesos de les voltes rebaixades, recolzades en pilars metàl·lics, que donen una pauta a l'espai i permeten apreciar els mosaics de cada estança i, alhora, entendre'ls com a parts d'un tot.

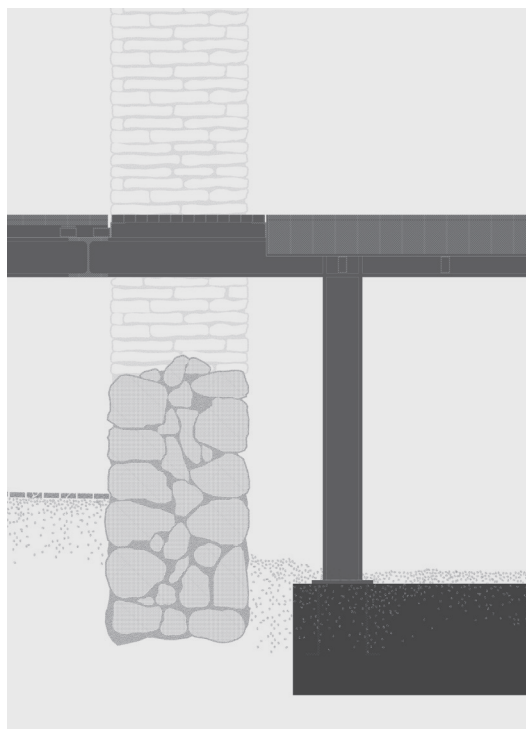

● *THAD (Institut de Recerca i Disseny Arquitectònic de la Universitat de Tsinghua):* Protecció de les inscripcions del penya-segat de Qianfoya (Guangyuan, Xina, 2014)

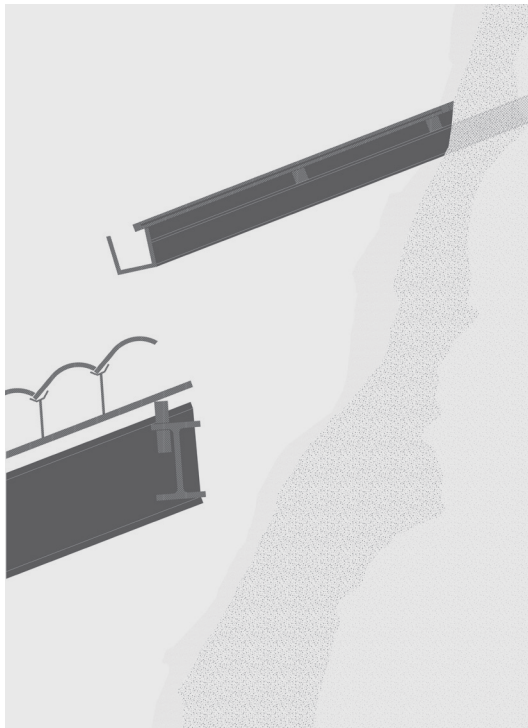

Els jaciments arqueològics solen endinsar-se en la terra. Les muntanyes escarpades també encobreixen testimonis del passat, com ara els nínxols amb escultures i inscripcions de fa prop de mil set-cents anys, de la dinastia Wei (sota el comandament de la qual es va unificar el nord de la Xina i es va divulgar el budisme), situats en una paret rocosa, al centre de la Xina (s. II-III dC). El deteriorament de les talles i les inscripcions a causa del vent, la humitat i la incidència solar ha requerit que es protegissin amb una coberta de teules negres —el color de les roques i dels abrics de la regió— que el temps cobrirà de molsa i fondrà amb les roques tacades per la humitat. El cobriment, tallat geomètricament, com els cingles, permet crear un espai protegit, dotat d'una passarel·la, que facilita la contemplació.

● *José María Sánchez García:* Habilitació i protecció del santuari romà de Diana (Mèrida, Espanya, 2011)

La protecció d'un jaciment no es limita a evitar els embats del temps, sinó que també en recupera el sentit perquè no es converteixi en un cos incompreensible. Les ruïnes ja no parlen el nostre llenguatge. Estan tan allunyades de nosaltres que la seva presència pot provocar desafecte. La protecció del santuari de la deessa caçadora Diana (s. I dC), que vetllava per la ciutat d'Emèrita Augusta, imita la desconexió entre les ruïnes i la ciutat moderna. La intervenció aixopluga les ruïnes, evoca el santuari i el fòrum que l'allotjava i facilita la visita gràcies a un pas elevat i un cos continu d'equipaments, construïts amb una pedra artificial que incorpora materials del lloc, els quals abracen les ruïnes i les reintegren en la trama actual.

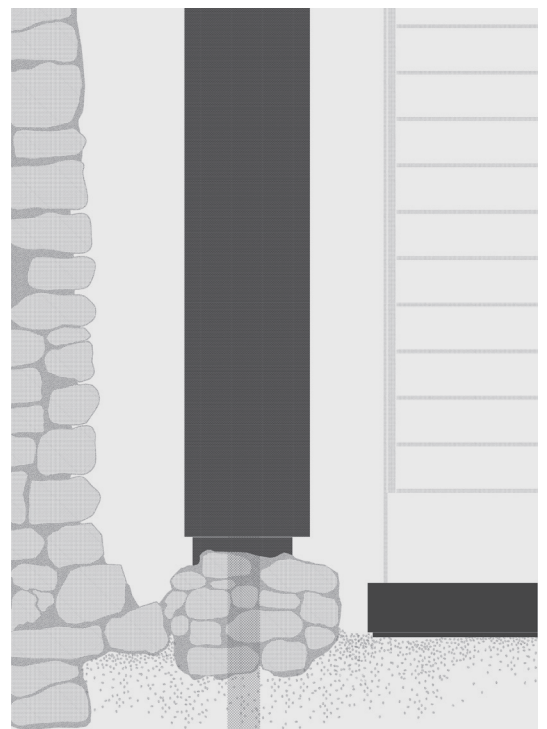

● *Malcotti & Roussey: Cobriment de l'Ecclesia,*  
jaciment arqueològic romà i medieval de Saint Martin  
(Luxeuil-Les-Bains, França, 2020)

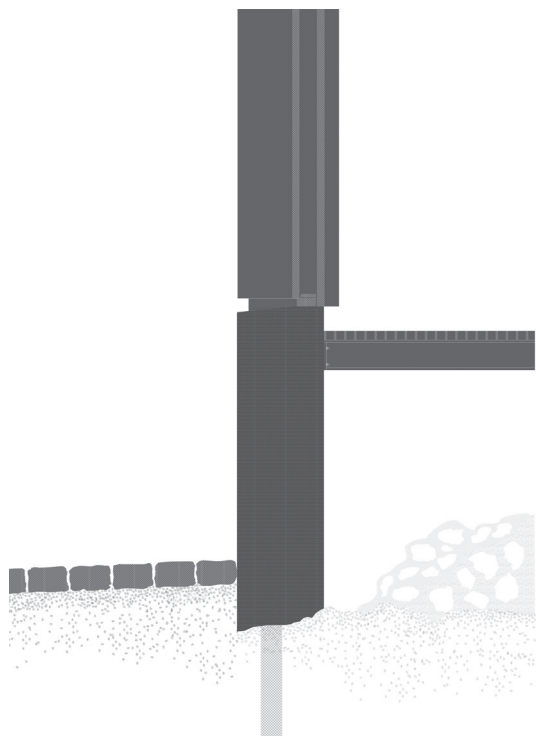

Luxeuil-les-Bains és avui un petit poble al nord-est de França, però en la segona meitat del primer mil·lenni va ser el centre religiós i cultural més important d'Europa. El descobriment, al centre del poble, de centenars de sarcòfags de pedra de les darreries de l'edat antiga i de l'alta edat mitjana (s. IV-IX dC), en bon estat, juntament amb restes de santuaris paleocristians, va provocar un problema urbanístic. El cobriment permet apreciar les ruïnes gràcies a passarel·les i miradors, però sobretot evita una ferida a cel obert, deslligada de la trama urbana. La capsa tancada, un paral·lelepípede metàl·lic amb una façana cega tramada per llistons de fusta, permet ordenar l'espai públic —places i passejos— al seu voltant.

● *Enric Sòria i Rafael Cáceres:*  
Musealització del conjunt arqueològic del Born  
(Barcelona, Catalunya, Espanya, 2014)

El passat és una invenció humana, la seva creació més personal. La realitat i la ficció, la imaginació i l'observació, el desig i la repressió, la veritat i la mentida es teixeixen per compondre una faula, senzilla o simplista, acceptada o imposada, que explica la realitat present. La protecció dels jaciments arqueològics beu de la capacitat fabuladora humana, que es dota d'un passat més esplèndid que les tossudes condicions del present. El descobriment casual d'una part del barri de la Ribera, bombardejat al començament del segle XVIII, sota el terra de l'antic i abandonat Mercat del Born —una de les primeres, boniques i complexes estructures de ferro del segle XIX del mestre d'obres Josep Fontseré, autor del proper parc de la Ciutadella— va propiciar la preservació de les ruïnes. La relació entre el cobriment i les ruïnes és inversa. Així, primer va existir el sostre protector, cosa que convida a reflexionar sobre el nostre gust per les històries del passat que ens donem.

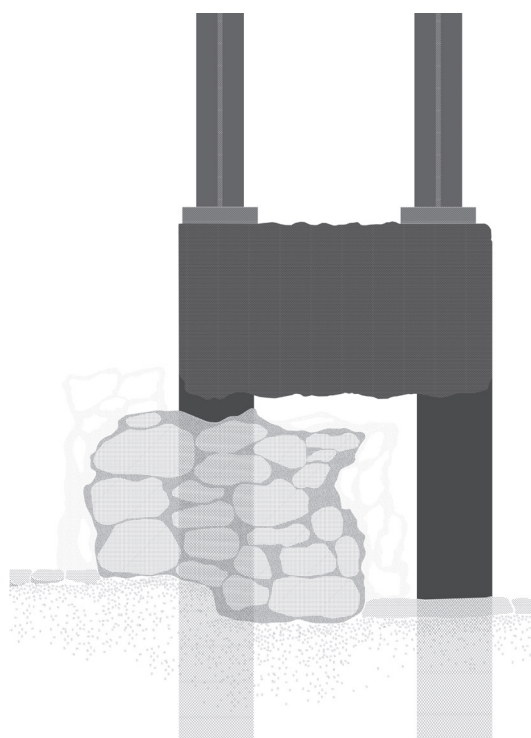

● *Amman, Cánovas & Maruri:*  
Cobriment del jaciment romà d'El Molinete  
(Cartagena, Espanya, 2011)

El turó d'El Molinete, a Cartagena, va ser el lloc on es van trobar, al llarg del temps, Síria, Cartago i Roma, i on van deixar múltiples estrats que testimonien els successius nivells d'ocupació. Fins fa poc, les ruïnes constituïen un buit a la ciutat. El turó i la ciutat, les ruïnes del passat i els habitatges del present, la trama urbana ben formada i una planificació del passat perduda xocaven o s'ignoraven. El cobriment del jaciment (s. III aC) es va projectar com una llengua que avança des de la ciutat fins a les restes més disperses, dotada d'una forma translúcida que recorda una topografia complexa, com la d'un turó. Lliga passat i present, naturalesa i urbs, la ciutat dels vius i la ciutat emmudida, i integra les ruïnes a la ciutat.

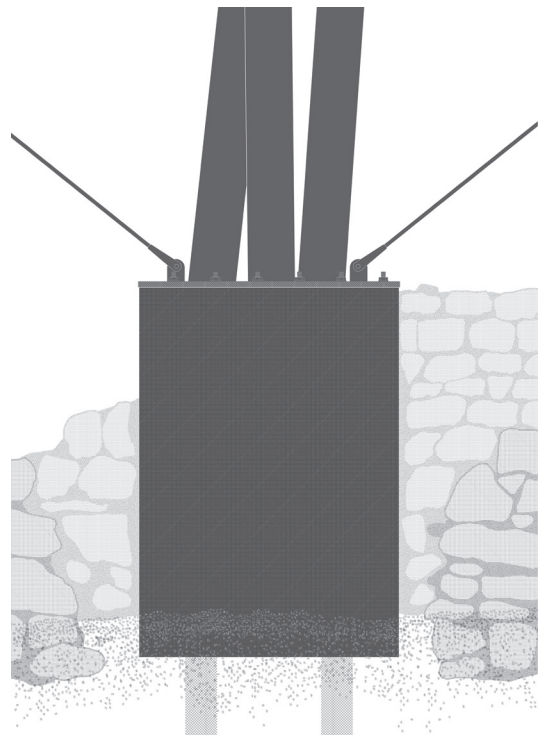

Coordinació i producció / Coordinación y producción / Coordination and production  
El Born Centre de Cultura i Memòria

Comissariat / Comisariado / Curators  
Pedro Azara & Tiziano Schürch

Projecte museogràfic / Proyecto museográfico / Museographic project  
Tiziano Schürch, Pedro Azara & Roger Badia

Disseny gràfic / Diseño gráfico / Graphic design  
Lorena G. Ortiz

Dibuixos / Dibujos / Drawings  
Ricardo Javier López Sánchez & Tiziano Schürch

Traduccions / Traducciones / Translations  
Linguaserve

Producció i muntatge / Producción y montaje / Production and assembly  
Grop Exposicions i museografia, SL

Cessió d'imatges / Cesión de imágenes / Image cession  
American Southwest Virtual Museum, Fernando Alda, Antonius van Arkel, Luis Asín, Pedro Azara, Jordi Bernadó, Pino Brioschi, Lluís Casals, © Néstor Chprintzer, David Frutos, © Adrià Goula, George A. Grant, © FG+SG-Fernando Guerra, Sergio Guerra, © Roland Halbe, Thomas Jantscher, Alexander Poulidakos, Juan Rodríguez, Tiziano Schürch, © Álvaro Viera, © Nicolas Waltefaugle, © Pere Virgili / El Born CCM, © Sortkat / El Born CCM, © Pep Herrero / El Born CCM

**El Born Centre de Cultura i Memòria**  
Plaça Comercial, 12, Barcelona



Visita lliure  
De dimarts a diumenge  
Dilluns no festiu tancat  
De 10.00 a 20.00 h

[barcelona.cat/elbornculturaimemoria](http://barcelona.cat/elbornculturaimemoria)  
[Instagram.com/EIBornCCM](https://www.instagram.com/EIBornCCM)  
[Facebook.com/EIBornCCM](https://www.facebook.com/EIBornCCM)  
[Twitter.com/EIBornCCM](https://twitter.com/EIBornCCM)

Prestadors / Prestadores / Loans  
A3gm (Carlos Miranda Barroso, Jesús Alba); AIX Arkitekter AB (Klas Eriksson, Magnus Silfverhielm); Amann, Cánovas & Maruri (Nicolás Maruri); Archivio Centrale dello Stato (Roma); Jennifer Buehling; Carrilho da Graça Arquitectos, Lda. (Luis Fernandes); Carles Enrich; Frade Arquitectos (Juan Pablo Rodríguez Frade); Frederick Law Olmsted National Historic Site (Michele T. Clark); Fundación Pérez Piñero (Emilio A. Pérez Belda); José María Sánchez Arquitectos (Sandra Palau); Toni Gironès (Josefina de Beauroyre); LAB/PAD (Darío Álvarez, Miguel Ángel de la Iglesia); Michel Malcotti & Catherine Roussey Architectes; Paredes Pedrosa Arquitectos (Ángeles García de Paredes); Martino Pedrozzi; Pikionis Archives. Modern Greek Architecture Archives. Benaki Museum (Atenes); Savioz Fabrizzi Architectes; Eric Soria; THAD 国际部 International Department; Erik E. Thorkildsen (Michael Dennis & Associates); Maruša Zorec

Agraïments / Agradecimientos / Acknowledgments

Colegio Oficial de Arquitectos de Madrid (COAM), Pilar Bravo, Elena Calama, Mercedes Díez, Dirección General de Arquitectura Vivienda y Suelo, Ester Esquinas, Institut Català d'Arqueologia Clàssica (ICAC), Joan Menchón, Eleanora Minchio, Luis E. de Miquel Santed, Museu d'Arqueologia de Catalunya, Trinidad Nogales, José Miguel Noguera, Josep Maria Palet, Isabel Rodà, Marc Aureli Santos, Pau de Solà Morales, Álvaro Soto, Barbara Stiefeld, Universidad de Murcia, Antonio Vallejo